

**Caratteristiche Tecniche**

- Costruzione in lega d'alluminio
- Funzionamento silenzioso
- Nessuna necessità di manutenzione

**Motore Elettrico**

- Motori IE3 Wide Range cURus
- Grado IP55, classe di isolamento F, doppia impregnazione, idoneo per inverter
- Protettore termico PTO di serie

**Opzioni**

- Tensioni speciali (IEC 60038)
- Trattamenti protettivi delle superfici
- Versione a tenuta aumentata

~3	[V] (Y/Δ)	[Hz]
IE3	690 / 400	50
	795 / 460	60
Wide Range	600 - 720 / 345 - 415	50
	660 - 830 / 380 - 480	60

**Tensione di Alimentazione - Tolleranza sul valore fisso di tensione ± 10%, sul range ± 5%.**

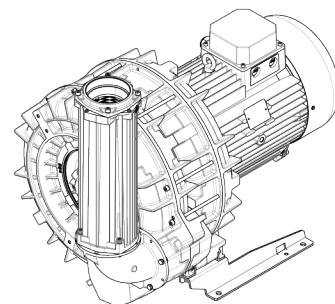

## Tabella prestazioni

P <sub>n</sub> [kW]	Frequenza [Hz]	Δp <sub>max</sub> [mbar]		Q <sub>max</sub> [m³/h]	Leq <sup>1</sup> [dB(A)]	Peso [kg]	H <sup>2</sup> [mm]	Assorbimenti (Y/Δ) [A]		Cosφ [-]	Velocità [rpm]
		Aspirazione	Compressione					IE3	Range		
11	50	450	425	669	81	136	650	12.5 / 21.6	13.0-12.8 / 22.6-22.2	0.81	2940
13	60	425	375	808	83	136	650	12.3 / 21.2	13.8-12.4 / 23.9-21.5	0.84	3535
15	50	-	600	669	81	153	725	16.2 / 28.1	17.5-16.4 / 30.4-28.4	0.84	2935
17	60	475	525	808	83	153	725	15.5 / 26.8	17.8-15.5 / 30.9-26.9	0.86	3535
18.5	50	-	625	669	81	177	785	19.5 / 33.8	21.4-19.6 / 37.1-33.9	0.85	2950
22	60	-	650	808	83	177	785	19.6 / 34.0	23.1-19.5 / 40.0-33.8	0.87	3550

1. Rumorosità misurata in conformità alla norma ISO 3744 (distanza pari ad 1 m, aspirazione e mandata canalizzate).  
2. Vedi figura ingombri pagina seguente.

### ASPIRAZIONE

### COMPRESSIONE

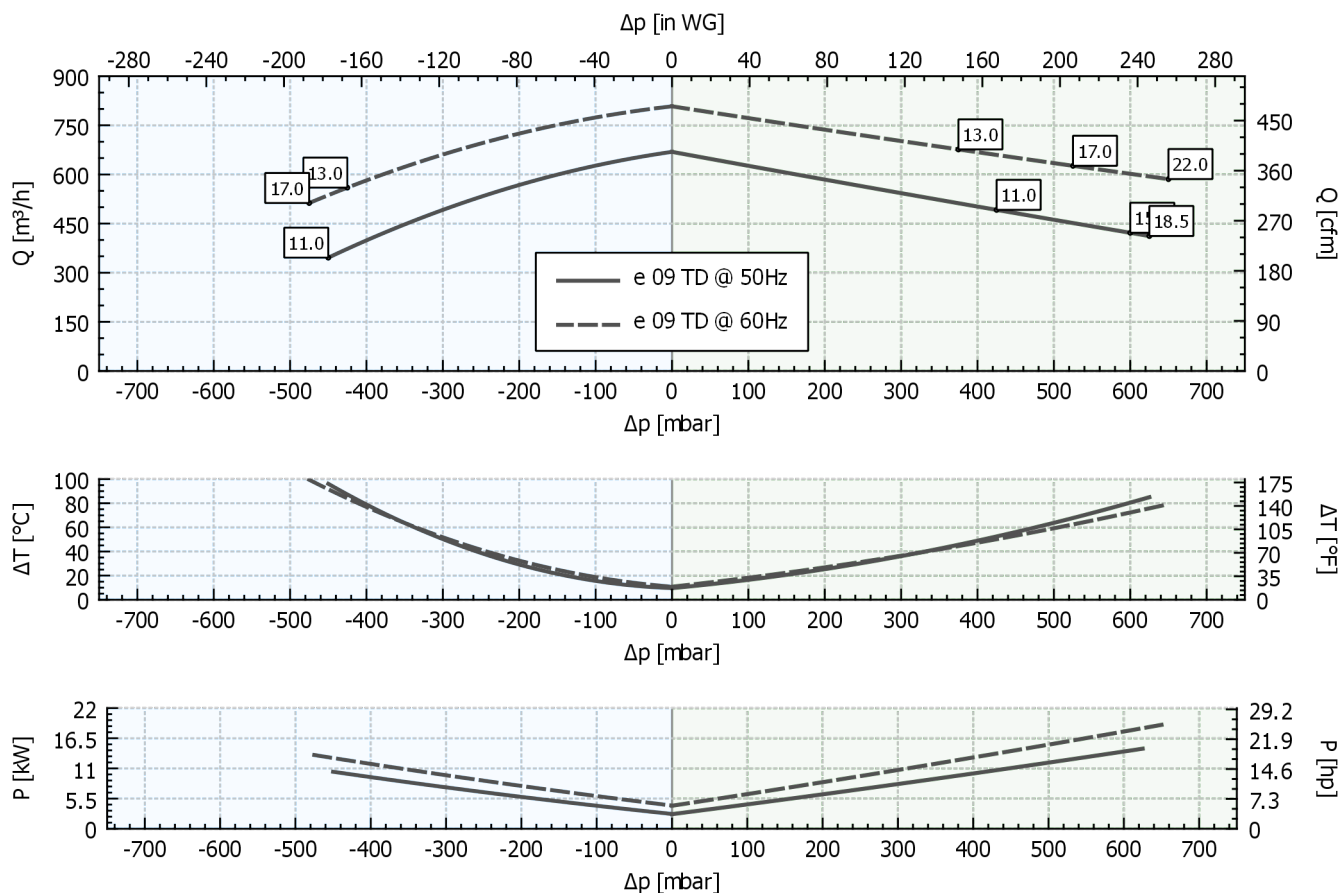

Tolleranza sui valori indicati +/- 10%.  
Dati soggetti a variazione senza obbligo di preavviso.  
Curve riferite ad aria ad una temperatura di 20°C e a pressione atmosferica di 1013 mbar (abs).

## Ingombri

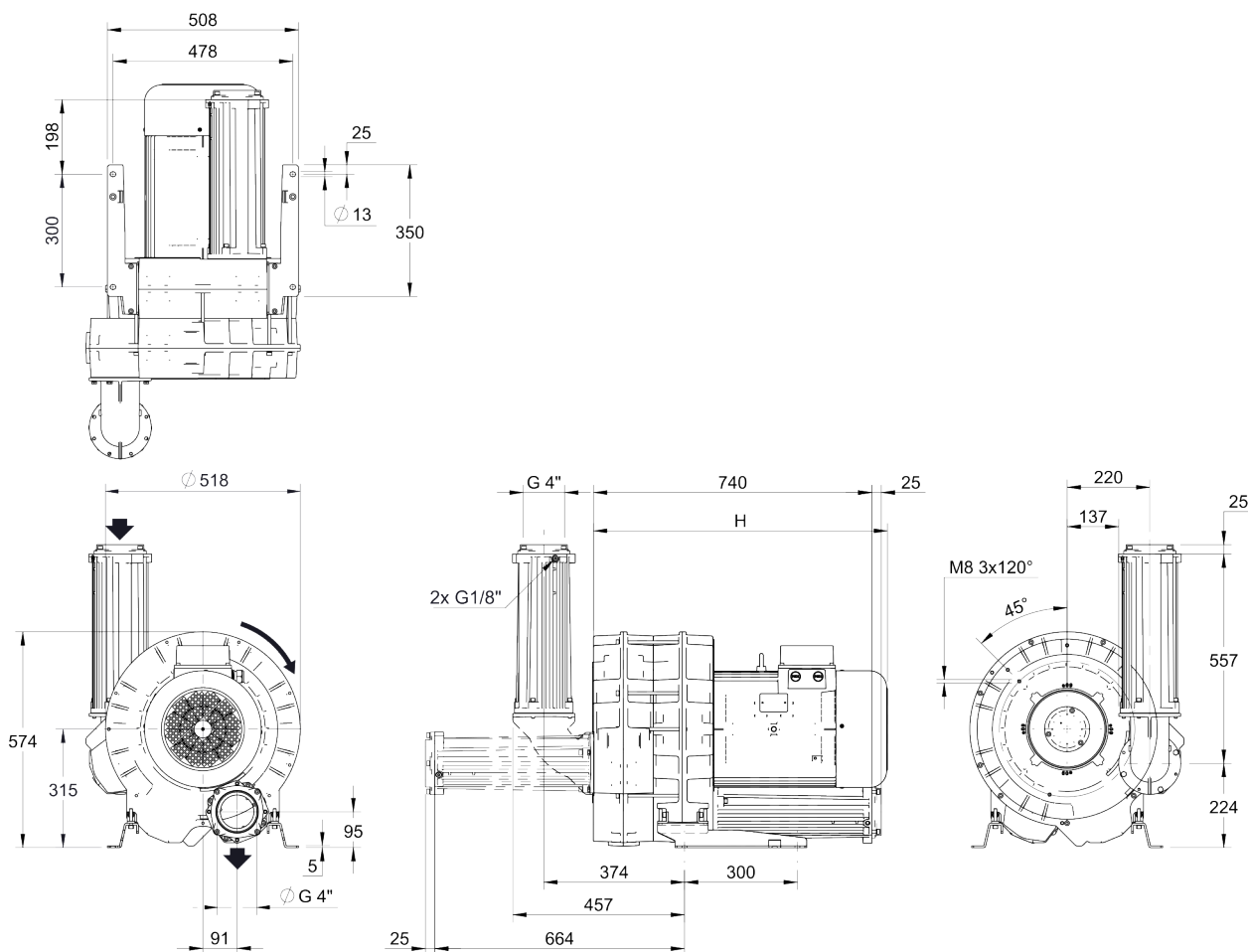

Per tutte le possibili opzioni di assemblaggio dei silenziatori chiedere ad FPZ.  
Dimensioni in mm  
NON impegnative

## INSTALLAZIONE

- Per un corretto funzionamento della macchina la stessa deve essere corredata di un FILTRO in aspirazione e di una VALVOLA di limitazione del vuoto / pressione.
- Altri accessori sono disponibili su richiesta.
- Temperatura ambiente e del fluido in aspirazione ammissibile da -15 °C a +40 °C.
- Prima di installare la macchina leggere attentamente il manuale d'istruzioni.